

Pure Flow 1000[®]

Model # / Modelo núm / Modèle n° 32-001000

with *eyesaline*[®]

Table of Contents	Page
Unpack and Inspect	5
Installing the Unit	6-7
Installing the Cartridges	8-11
Maintenance and Inspection	12
Operation	13
Replacing Cartridges after Use	14
Replacing Cartridges when Expired	15
Parts and Accessories	16

Contenido	Página
Desembalaje e inspección	5
Instalación de la unidad	6-7
Instalación de los cartuchos	8-11
Mantenimiento e inspección	12
Funcionamiento	13
Reemplazo de los cartuchos después del uso	14
Reemplazo de los cartuchos al caducar éstos	15
Repuestos y accesorios	16

Table des matières	Page
Déballage et inspection	5
Installation de l'appareil	6-7
Installation des cartouches	8-11
Entretien et inspection	12
Utilisation	13
Remplacement des cartouches après usage	14
Remplacement des cartouches à la date de péremption	15
Pièces et accessoires	16

! WARNING

Read all warnings and instructions in this manual before installing this equipment. Failure to follow all warnings and instructions may result in serious personal injury or serious illness, including blindness or death.

! ADVERTENCIA

Lea todas las advertencias e instrucciones de este manual antes de instalar este equipo. El no seguir todas las advertencias e instrucciones podría ocasionar lesiones personales graves o enfermedades graves, incluidas la ceguera o la muerte.

! AVERTISSEMENT

Lire toutes les instructions et mises en garde qui figurent dans ce guide avant d'installer le bassin. Le non-respect des instructions et des mises en garde peut entraîner une blessure ou une maladie grave (y compris la cécité) ou même fatale.

15 Minute Emergency Eyewash Station Installation and Operation Manual

Manual de instalación y funcionamiento de la estación de lavado de emergencia de 15 minutos

Manuel d'installation et d'utilisation du bassin oculaire d'urgence de 15 minutes

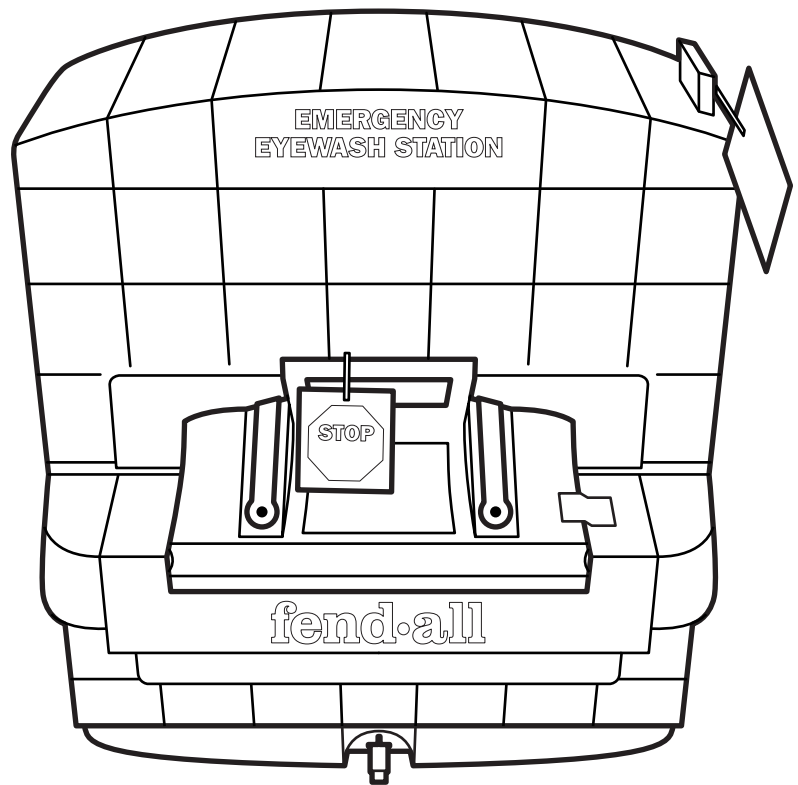

fend·all[®]

Platteville, WI USA; 1-401-232-1200; 800-543-4842

Part # / Parte núm / Pièce n° 32-005520 Rev. C

WARNING

- The Pure Flow 1000 Emergency Eyewash Station is not for outside use. Do not install the Eyewash Station in an outside location. Installation of the Eyewash Station in an outside location may prevent the unit from functioning properly in an emergency situation.
- The unit must be level for proper operation. Failure to properly mount the unit may cause the unit to function improperly at the time of an emergency.
- The Pure Flow 1000 may weight approximately 100 pounds when installed with two cartridges. Assistance may be required when installing the Eyewash Station and/or replacement cartridges.
- The area under the Pure Flow must be kept clear to allow reservoir to drop.
- Two Pure Flow cartridges must be used for unit to function properly.
- When installing the Pure Flow cartridges, the left-hand and right-hand nozzles must be touching in the middle. Failure to install the nozzles so that they touch may result in the improper operation of the eyewash unit.
- Employees must be instructed in the use of Emergency Eyewash Stations.
- This Emergency Eyewash unit is intended for the emergency first aid of victims exposed to fluid chemical or soft particle eye contamination until medical treatment is obtained. In all cases, the victim should seek medical attention immediately after flushing.
- An individual or department must inspect this unit on a monthly basis. Records of these monthly inspections should be kept with the unit.
- Never use an expired Eyesaline cartridge. Use of an expired cartridge may result in serious personal injury or serious illness, including blindness.
- During inspection, do not lift activating door as fluid flow will begin. Once fluid flow has started, it cannot be stopped.

Failure to follow and comply with all instructions and cautions stated in this manual may result in serious personal injury, blindness, or death.

The ANSI Standard Z358.1-2004 requires that:

1. The unit shall be positioned with the fluid nozzle(s) not less than 83.8 cm (33 in.) and no greater than 114.3 cm (45 in.) from the surface on which the user stands and 15.3 cm (6 in.) minimum from the wall or nearest obstruction.
2. Eyewash units shall be in accessible locations that require no more than 10 seconds to reach. The eyewash shall be located on the same level as the hazard and the path of travel shall be free of obstructions that may inhibit the immediate use of the equipment. For a strong acid or a strong caustic, the eyewash should be immediately adjacent to the hazard.
3. Each eyewash location shall be identified with a highly visible sign positioned so the sign shall be visible within the area served by the eyewash. The area around the eyewash shall be well lighted.

It is recommended that a consulting physician or appropriate professional be contacted for advice on the proper distance away from hazard to install the eyewash unit.

! ADVERTENCIA !

- La estación de lavajos de emergencia Pure Flow 1000 no sirve para uso al aire libre. No instale la estación de lavajos en un lugar al aire libre. La instalación de la estación de lavajos en un lugar al aire libre podría impedir el funcionamiento correcto de la unidad en una situación de emergencia.
- La unidad debe estar nivelada para lograr una operación correcta. El no montar correctamente la unidad podría causar que ésta no funcione correctamente en el momento de una emergencia.
- La unidad Pure Flow 1000 podría pesar aproximadamente 45 kg (100 libras) cuando se la instala con dos cartuchos. Es posible que se requiera asistencia al instalar la estación de lavajos y/o los cartuchos de reemplazo.
- El área debajo de la unidad Pure Flow debe mantenerse libre para permitir la inserción del depósito.
- Se deben utilizar dos cartuchos Pure Flow para que la unidad funcione correctamente.
- Al instalar los cartuchos Pure Flow, las boquillas del lado izquierdo y derecho deben estar tocándose en el centro. El no instalar las boquillas de modo que se toquen podría ocasionar una operación incorrecta de la unidad de lavajos.
- Los empleados deben recibir instrucciones acerca del uso de las estaciones de lavajos de emergencia.
- Esta unidad de lavajos de emergencia está destinada a la asistencia de primeros auxilios en casos de emergencia de víctimas expuestas a contaminación ocular por sustancias químicas fluidas o por partículas blandas, hasta el momento de obtenerse tratamiento médico. En todos los casos, la víctima debe obtener atención médica inmediatamente después de enjuagarse.
- Un individuo o un departamento deben inspeccionar esta unidad todos los meses. Deben guardarse registros de estas inspecciones mensuales junto con la unidad.
- Nunca utilice un cartucho de solución Eyesaline que haya caducado. El uso de un cartucho caducado podría ocasionar lesiones personales graves o enfermedades graves, incluida la ceguera.
- Durante la inspección, no levante la puerta de activación ya que ello causaría el flujo del fluido. Una vez iniciado el flujo del fluido, éste no puede detenerse.

Si no se siguen y cumplen con todas las instrucciones y precauciones indicadas en este manual, se podrían ocasionar lesiones personales graves, ceguera o muerte.

La norma Z358.1-2004 de ANSI requiere lo siguiente:

1. La unidad debe colocarse con las boquillas de fluido separadas a no menos de 83.8 cm (3 ") y no más de 114.3 cm (45") de la superficie en la cual se puede parar el usuario y a un mínimo de 15.3 cm (6") desde la pared o la obstrucción más cercana.
2. Las unidades de lavajos deben encontrarse en ubicaciones accesibles a las que no se requiera más de 10 segundos en alcanzar. El lavajos estará ubicado en el mismo nivel que el peligro y la ruta de desplazamiento estará libre de obstrucciones que pudieran inhibir el uso inmediato del equipo. Para un ácido fuerte o una sustancia cáustica fuerte, el lavajos debiera estar inmediatamente adyacente al peligro.
3. Cada ubicación de lavajos se identificará con un letrero altamente visible de modo que el letrero sea visible dentro del área a la que la estación de lavajos presta servicio. El área alrededor de la estación de lavajos estará bien iluminada.

Se recomienda ponerse en contacto con un médico de consulta o con un profesional idóneo para recibir consejos acerca de la distancia correcta a la cual debe instalarse la unidad lavajos del peligro en cuestión.

! AVERTISSEMENT !

- Le bassin oculaire d'urgence Pure Flow 1000 est réservé à l'usage à l'intérieur. Ne pas installer le bassin oculaire à l'extérieur. L'installation du bassin à l'extérieur peut l'empêcher de fonctionner correctement en situation d'urgence.
- Pour fonctionner correctement, le bassin doit être de niveau. L'installation incorrecte du bassin peut l'empêcher de fonctionner correctement en situation d'urgence.
- Une fois installé, le Pure Flow 1000 pèse environ 45 kg (100 livres) (avec ses deux cartouches). Il pourrait être nécessaire d'obtenir de l'aide pour l'installation du bassin oculaire ou des cartouches de rechange.
- L'aire sous le bassin Pure Flow doit rester dégagée en tout temps pour permettre la descente du réservoir.
- Deux cartouches Pure Flow doivent être présentes pour que le bassin fonctionne correctement.
- Lors de l'installation des cartouches Pure Flow, les gicleurs gauche et droite doivent se toucher au centre. Si les gicleurs ne se touchent pas, le bassin pourrait ne pas fonctionner correctement.
- Les employés doivent être formés à l'utilisation des bassins oculaires d'urgence.
- Ce bassin oculaire est destiné aux victimes de contamination oculaire par un fluide chimique ou par des particules non rigides jusqu'à l'obtention de soins médicaux. Dans tous les cas, la victime doit obtenir des soins médicaux immédiatement après le rinçage.
- Cet appareil doit être inspecté à tous les mois. Un dossier d'inspection doit être conservé avec le bassin.
- Ne jamais utiliser une cartouche Eyesaline périmée. L'utilisation d'une cartouche périmée peut entraîner une blessure ou une maladie grave, y compris la cécité.
- Ne pas soulever la porte d'activation pendant l'inspection car le liquide commencerait à s'écouler. Une fois que le liquide a commencé à s'écouler, il est impossible de l'arrêter.

Respecter toutes les instructions et mises en garde qui figurent dans ce manuel sous peine de blessure grave (y compris la cécité) ou même fatale.

La norme ANSI Z358.1-2004 stipule que :

1. L'appareil doit être placé de façon que la ou les buses soient à au moins 83,8 cm (33") et au plus 114,3 cm (45") de la surface où l'utilisateur pose les pieds et à au moins 15,3 cm (6") du mur ou de l'obstruction la plus proche.
2. Le bassin oculaire doit être installé dans un endroit accessible que l'on peut atteindre en 10 secondes ou moins. Il doit être situé sur le même palier que le danger et sa voie d'accès doit être libre de toute obstruction qui pourrait empêcher l'utilisation immédiate. Si le produit dangereux est un acide puissant ou une substance caustique puissante, le bassin doit être immédiatement adjacent au danger.
3. L'emplacement de chaque bassin oculaire doit être identifié par une affiche bien en évidence placée de façon à être visible à partir de tous les endroits dans l'aire d'utilisation du bassin. L'aire qui entoure le bassin oculaire doit être bien éclairée.

Il est recommandé de consulter un médecin ou un professionnel compétent pour savoir à quelle distance du danger doit être installé le bassin oculaire.

1

Unpack and Inspect Desempaque e inspeccione Déballage et inspection

The Pure Flow 1000 Eyewash Station and cartridges (sold separately) are shipped in two boxes. Before beginning installation make sure that you have Pure Flow solution cartridges available to install with the unit. Check shipping boxes for damage. If either box is damaged, contact the carrier. The Pure Flow 1000 is fully assembled and includes:

1. **Pure Flow 1000 Station**
2. **Metal Hanging Bracket**
3. **Product Registration Card** (not pictured)
4. **Emergency Eyewash Sign** (not pictured)
5. **Installation and Operation Manual** (not pictured)
6. **Pure Flow Cartridge Installation Kit** (not pictured) which includes:

- **Inspection Tag**
- **Tamper Evident Seal**
- **Nozzle Retaining Clip**
- **Nozzle Plate Sticker**
- **Installation Video**

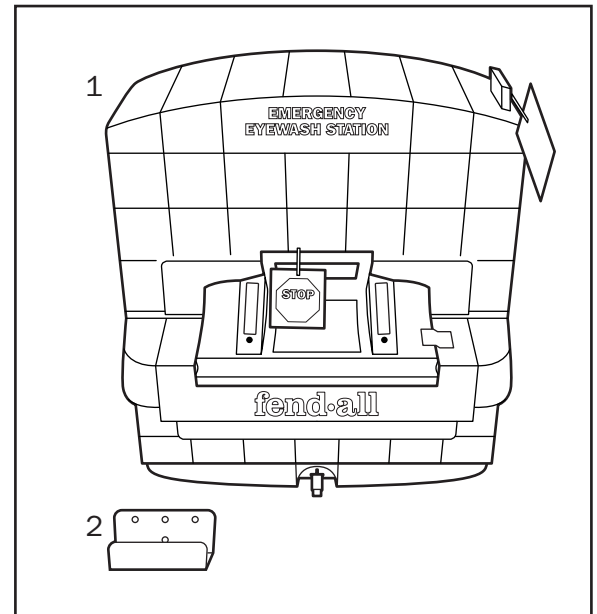

La estación de lavajojos Pure Flow 1000 y los cartuchos (que se venden por separado) se envían en dos cajas. Antes de comenzar la instalación, asegúrese de tener cartuchos de solución Pure Flow disponibles para instalar junto con la unidad. Compruebe que las cajas de envío no hayan sufrido daños. Si cualquiera de las cajas tuviera daños, póngase en contacto con la empresa transportista.

La unidad Pure Flow 1000 está completamente ensamblada e incluye:

1. **Estación Pure Flow 1000**
2. **Soporte metálico colgante**
3. **Tarjeta de registro del producto** (no se ilustra)
4. **Letrero de lavajojos de emergencia** (no se ilustra)
5. **Manual de instalación y funcionamiento** (no se ilustra)
6. **Juego de instalación del cartucho Pure Flow** (no se ilustra) que incluye:
 - **Etiqueta de inspección**
 - **Sello con evidencia de manipulación indebida**
 - **Clip de retención para la boquillas**
 - **Calcomanía para la placa de boquillas**
 - **Video de instalación**

Le bassin oculaire et les cartouches Pure Flow 1000 (vendus séparément) sont expédiés dans deux boîtes. Avant de commencer l'installation, s'assurer d'avoir sous la main des cartouches de solution Pure Flow pour l'installation sur l'appareil. Vérifier les boîtes d'expédition. Si une boîte est endommagée, communiquer avec le transporteur.

Le bassin oculaire Pure Flow 1000 est livré assemblé. Il comprend les éléments suivants :

1. **Bassin Pure Flow 1000**
2. **Support métallique**
3. **Fiche d'enregistrement du produit** (non illustrée)
4. **Affiche d'avertissement du bassin oculaire** (non illustrée)
5. **Guide d'installation et d'utilisation** (non illustré)
6. **Nécessaire d'installation de cartouche Pure Flow** (non illustré), composé des éléments suivants :
 - **Étiquette d'inspection**
 - **Plomb de sécurité**
 - **Broche de retenue des gicleurs**
 - **Étiquette de la plaque des gicleurs**
 - **Vidéo d'installation**

2

Installing the Unit Instalación de la unidad Installation de l'appareil

1. The Pure Flow 1000 is not for outside use. Do not install the eyewash station in an outside location.
2. The Pure Flow 1000 must be placed in a well-lighted, accessible location near the hazard.
3. Mount the metal hanging bracket on the wall using appropriate fasteners.
4. Mounting must support the weight of the unit (100 lbs./45 kg), plus weight of the individual leaning on it.
5. Top of bracket must be 52-1/2" - 64-1/2" (133 cm - 164 cm) from the floor.
6. Remove cover and mount unit onto the bracket.
7. Unit must be level.
8. Area beneath station must remain clear.

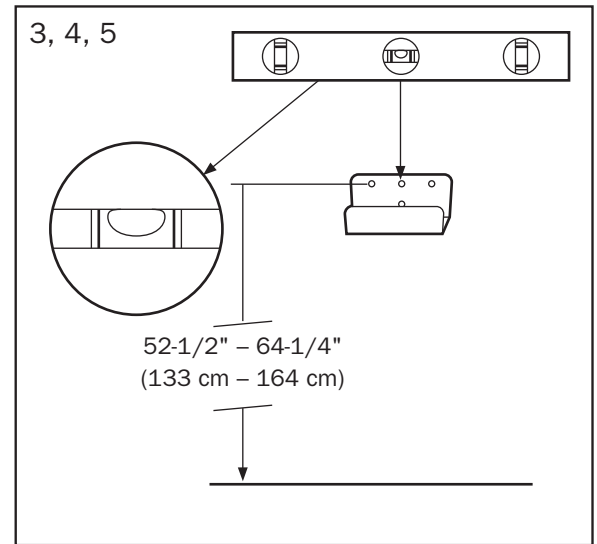

1. La unidad Pure Flow 1000 no está destinada al uso al aire libre. No instale la estación de lavado ocular en un lugar al aire libre.
2. La unidad Pure Flow 1000 debe colocarse en un lugar accesible y bien iluminado, cerca del peligro.
3. Monte el soporte metálico colgante en la pared, usando los sujetadores correspondientes.
4. El montaje debe soportar el peso de la unidad (45 kg/100 libras), además del peso del individuo que se apoya en ella.
5. La parte superior del soporte debe estar a 133 cm - 164 cm (52-1/2" - 64-1/2") del piso.
6. Retire la cubierta y monte la unidad sobre el soporte.
7. La unidad debe estar nivelada.
8. El área debajo de la estación debe permanecer libre.

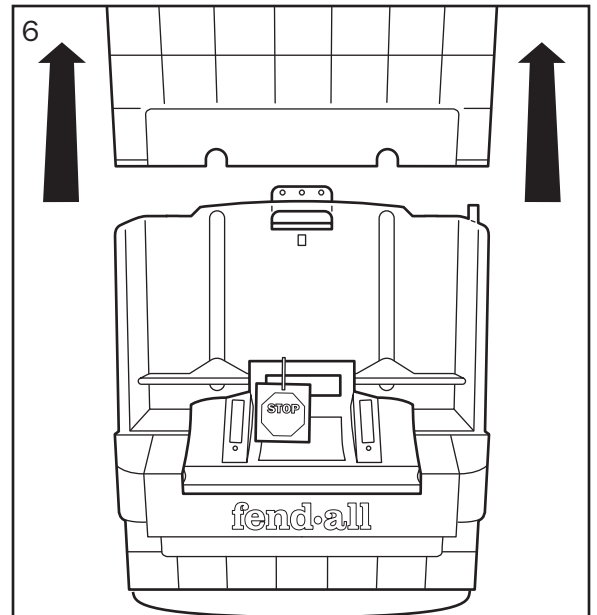

1. Le bassin oculaire Pure Flow 1000 est réservé à l'usage à l'intérieur. Ne pas installer le bassin à l'extérieur.
2. Installer le bassin Pure Flow 1000 dans un endroit accessible et bien éclairé situé près du danger.
3. Fixer le support métallique sur le mur au moyen de pièces d'ancrage appropriées.
4. Le support doit pouvoir soutenir le poids du bassin (45 kg/100 livres) ainsi que le poids d'une personne qui s'y appuie.
5. Le dessus du support doit être à une hauteur de 133 cm à 164 cm (52-1/2" - 64-1/2") du sol.
6. Retirer le couvercle et installer le bassin sur le support.
7. Le bassin doit être de niveau.
8. L'aire sous le bassin doit rester dégagée en tout temps.

9. Rotate spigot 90 degrees clockwise.
10. Mount Emergency Eyewash Sign, positioning it conspicuously so that the sign is highly visible.
11. Unit may be mounted on optional Pure Flow Universal Cart (#32-001060-0000).

9. Gire la llave de drenaje 90 grados hacia la derecha.
10. Monte el letrero de lavaojos de emergencia, colocándolo de manera conspicua, de modo que el letrero sea altamente visible.
11. La unidad puede montarse en un carro universal Pure Flow opcional (número 32-001060-0000).

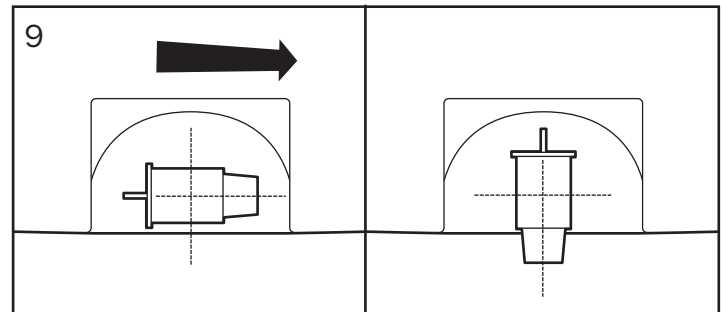

9. Faire tourner la manette du robinet dans le sens horaire sur 90 degrés.
10. Installer l'affiche d'avertissement du bassin oculaire bien en évidence.
11. Le bassin peut être installé sur le chariot universel Pure Flow facultatif (pièce n° 32-001060-0000).

Read all warnings prior to unit installation. Failure to follow all instructions and warnings may result in serious person injury or serious illness, including blindness or death.

Lea todas las advertencias antes de instalar la unidad. El no seguir todas las instrucciones y advertencias podría ocasionar lesiones personales graves o enfermedades graves, incluidas la ceguera o la muerte.

Lire toutes les mises en garde avant d'installer le bassin. Le non-respect des instructions et des mises en garde peut entraîner une blessure ou une maladie grave (y compris la cécité) ou même fatale.

3

Installing the Cartridges Instalación de los cartuchos Installation des cartouches

1. Close the drain spigot by turning handle to the rear.
2. Remove cover by lifting up.
3. Open activating door.
4. Raise reservoir to "Up" position, latch on housing by pressing back on latching tabs.
5. Place two (2) Pure Flow Cartridges on the shelf. Nozzle assembly must be in front.

1. Cierre la llave de drenaje girando el mango hacia atrás.
2. Retire la cubierta levantando hacia arriba desde la misma.
3. Abra la puerta de activación.
4. Levante el depósito hasta la posición "Arriba", reténgalo en el alojamiento presionando las lengüetas de retención.
5. Coloque los dos (2) cartuchos Pure Flow en el estante. El ensamble de las boquillas debe estar hacia delante.

1. Fermer le robinet de vidange en tournant la manette vers l'arrière.
2. Soulever le couvercle et l'enlever.
3. Ouvrir la porte d'activation.
4. Soulever le réservoir jusqu'en haut et l'immobiliser sur le boîtier en appuyant sur les pattes de verrouillage.
5. Mettre les deux (2) cartouches Pure Flow sur l'étagère. Les gicleurs doivent être à l'avant.

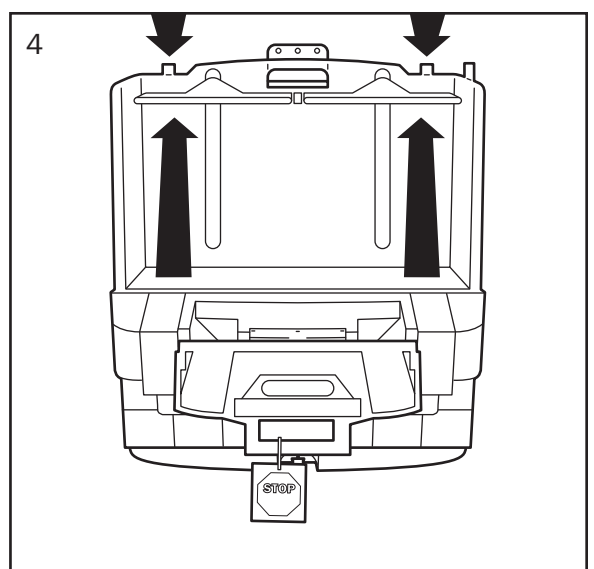
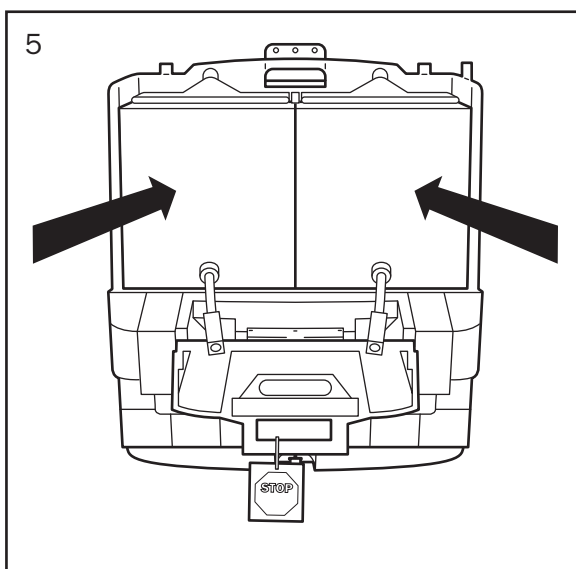
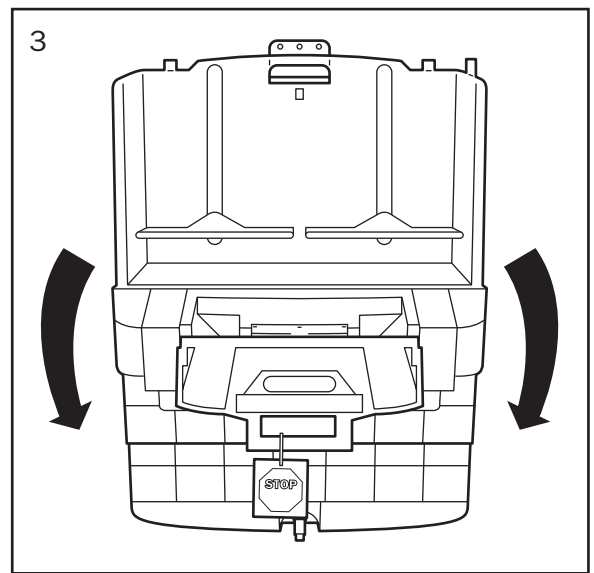
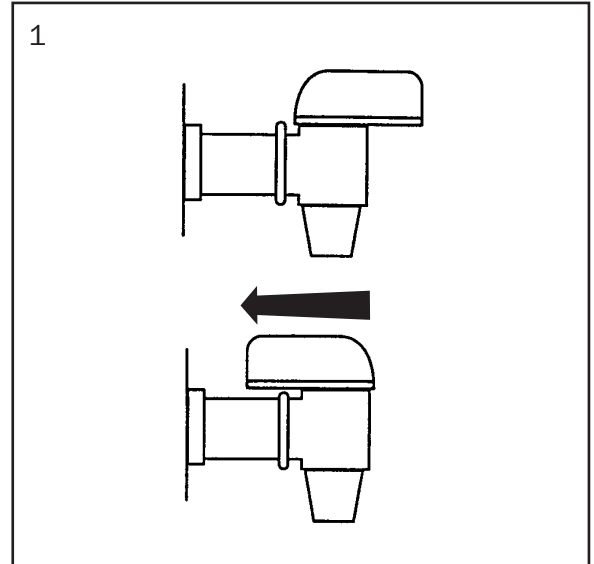

6. Pull green latch tabs forward to drop down reservoir ensuring that platens are seated on bags and are not resting on the cartridge boxes.
7. Replace cover.
8. Remove rubber bands from activating strap and nozzle.
9. Extend activating straps to the side. **Do not pull on the strap.**

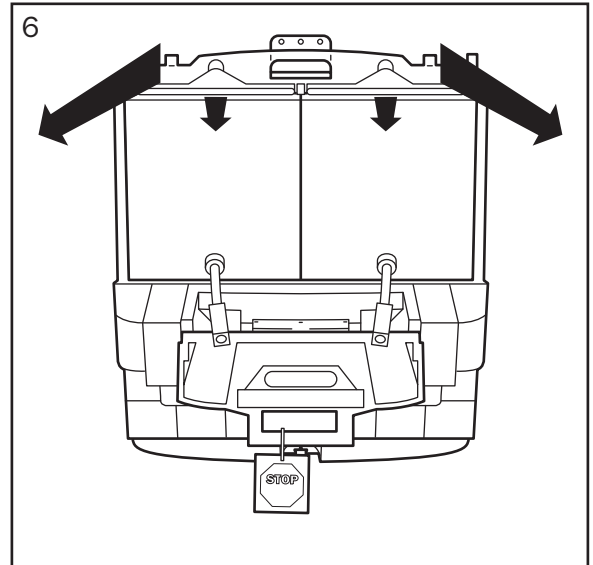

6. Tire de las lengüetas de retención de color verde hacia adelante para dejar caer el depósito, asegurándose de que las platinas queden asentadas en bolsas y no descansen sobre las cajas de los cartuchos.
7. Reemplace la cubierta.
8. Retire las bandas elásticas de la correa de activación y de la boquilla.
9. Extienda las correas de activación hacia el lado. **No tire de la correa.**

6. Tirer les pattes de verrouillage vertes vers l'avant pour descendre le réservoir en s'assurant que les plaques reposent sur les poches, et non sur les boîtes de cartouche.
7. Remettre le couvercle.
8. Retirer les bandes élastiques autour de chaque sangle d'activation et chaque gicleur.
9. Déployer les sangles d'activation vers le côté. **Ne pas tirer sur les sangles.**

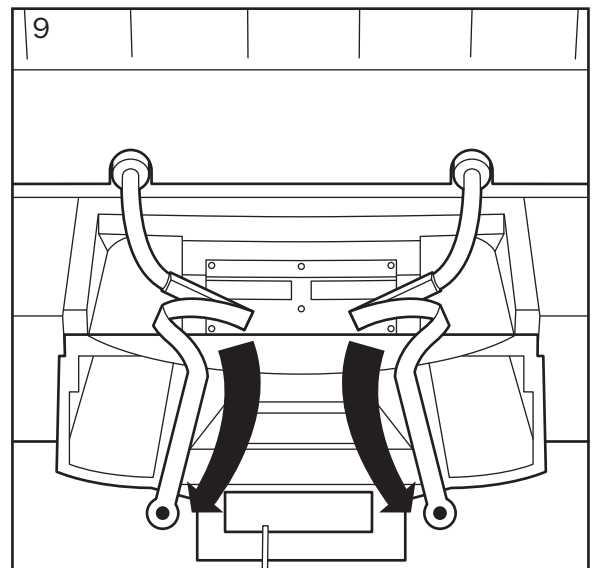
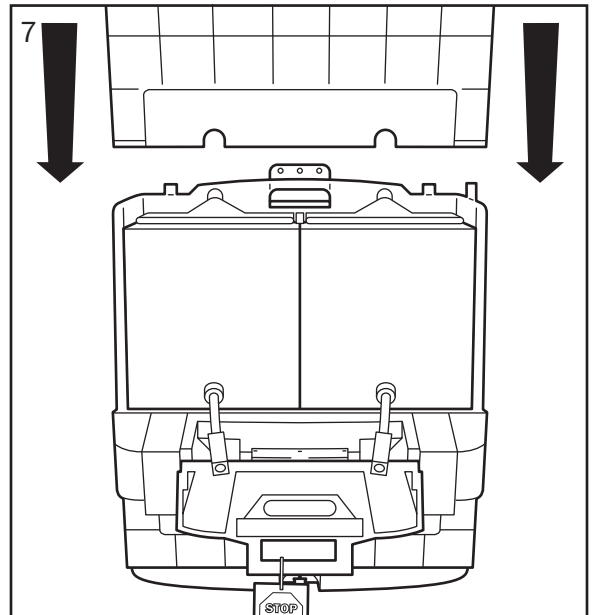

10. Snap right-hand nozzle into place on white nozzle plate.

11. Snap left-hand nozzle into place on white nozzle plate.

12. The left-hand and right-hand nozzles must be touching in the middle. Failure to install the nozzles so that they touch may result in the improper operation of the eyewash unit.

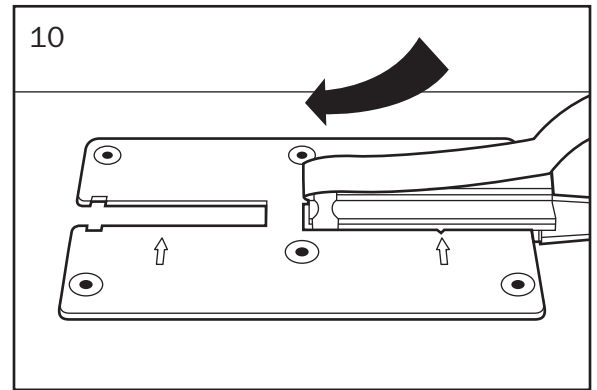

10. Enganche la boquilla del lado derecho en posición sobre la placa blanca para boquillas.

11. Enganche la boquilla del lado izquierdo en posición sobre la placa blanca para boquillas.

12. Las boquillas del lado izquierdo y derecho deben estar tocándose en el centro. El no instalar las boquillas de modo que se toquen podría ocasionar una operación incorrecta de la unidad de lavadojos.

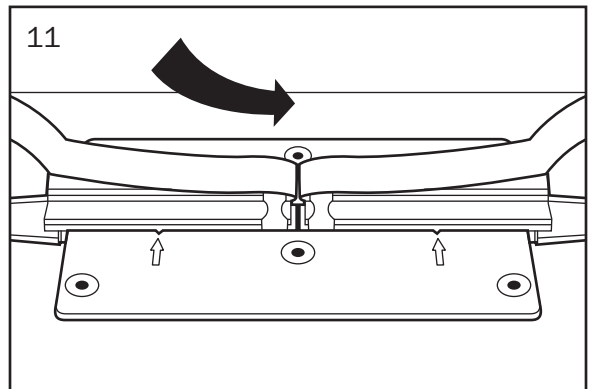

10. Fixer le gicleur droite en place sur la plaque des gicleurs (blanche).

11. Fixer le gicleur gauche en place sur la plaque des gicleurs (blanche).

12. Les gicleurs gauche et droite doivent se toucher au centre. Si les gicleurs ne se touchent pas, le bassin pourrait ne pas fonctionner correctement.

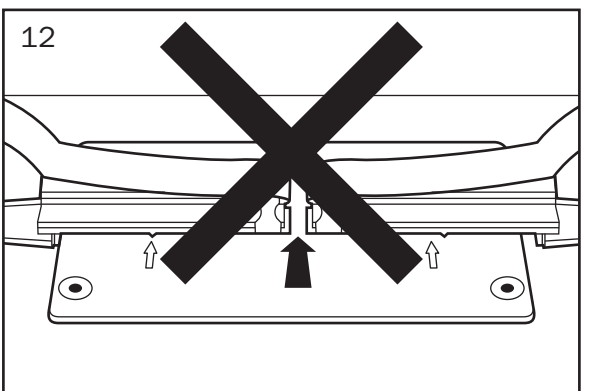
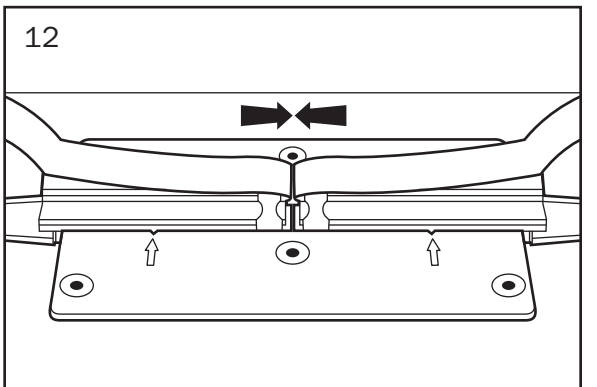

13. Install nozzle retention clip by placing it above hose of left nozzle.
14. Press nozzle retention clip into place above hose of right nozzle.
15. Position the two (2) black straps over top of the activation door with expiration date and batch number visible. **Do not twist or cross straps.** Close activation door.
16. Position nozzle activating straps over top of door and down raised area on either side of the door handle so strap covers label.
17. Push plastic fastener into hole in door until flange is seated against the door.
18. Push center pin of fastener until it snaps into place flush with fastener head.
19. Position tamper seal on middle right-hand side of door. Half the seal must be on the door and the other half on the unit surface.
20. Attach lock or inspection tag through tab on cover.

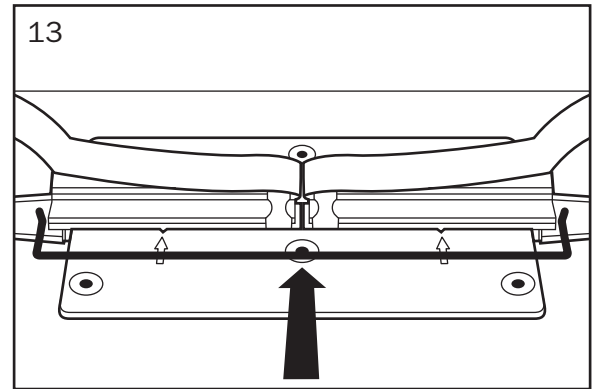

13. Instale el clip de retención de boquillas colocándolo por encima de la manguera de la boquilla izquierda.
14. Presione el clip de retención de boquillas en posición por encima de la boquilla derecha.
15. Coloque las dos (2) correas negras sobre la parte superior de la puerta de activación con la fecha de caducidad y el número de lote visibles. **No retuerza ni cruce las correas.** Cierre la puerta de activación.
16. Coloque las correas de activación de boquillas sobre la parte superior de la puerta, dejando que bajen por el área elevada a cada lado del mango de la puerta para que la correa esté cubriendo la etiqueta.
17. Empuje el sujetador plástico en el orificio de la puerta hasta que la brida quede asentada contra la puerta.
18. Empuje el pasador central del sujetador hasta que se enganche en posición a ras con la cabeza del sujetador.
19. Coloque el sello con evidencia de manipulación indebida al centro del lado derecho de la puerta. La mitad del sello debe estar en la puerta y la otra mitad en la superficie de la unidad.
20. Conecte un candado o una etiqueta de inspección a través de la lengüeta en la cubierta.

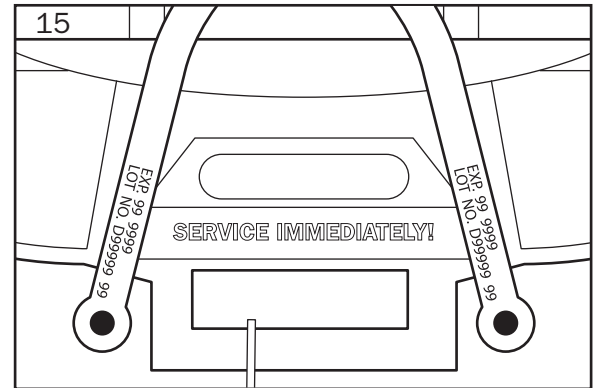

13. Installer la broche de retenue des gicleurs sur le tube de le gicleur gauche.
14. Installer la broche de retenue des gicleurs sur le tube de la buse droite.
15. Poser les deux (2) sangles noires sur le dessus de la porte d'activation en s'assurant que la date de péremption et le numéro de lot sont visibles. **Ne pas tordre ni croiser les sangles.** Fermer la porte d'activation.
16. Placer les sangles d'activation des gicleurs sur le dessus de la porte et le long de la saillie de chaque côté de la poignée de la porte de façon que la sangle recouvre l'étiquette.
17. Pousser l'attache de plastique dans le trou de la porte jusqu'à ce que la bride appuie contre la porte.
18. Pousser l'ergot central de l'attache jusqu'à ce qu'il s'enclenche en place et qu'il affleure avec la tête de l'attache.
19. Mettre le plomb de sécurité sur le côté droit de la porte, dans le milieu. Une moitié du plomb doit être sur la porte et l'autre sur l'appareil.
20. Fixer le verrou ou l'étiquette d'inspection dans la patte du couvercle.

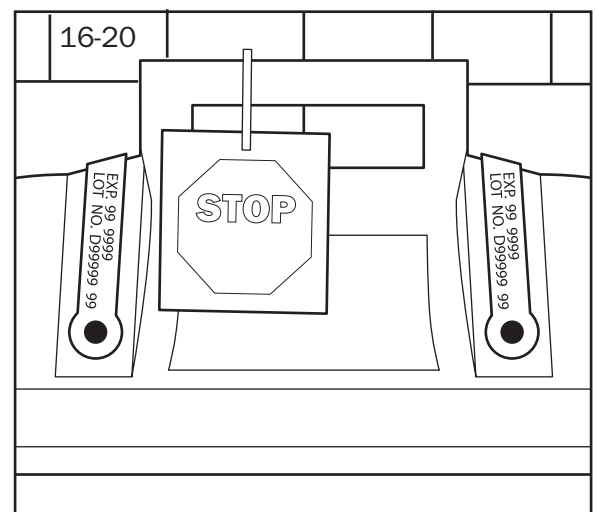
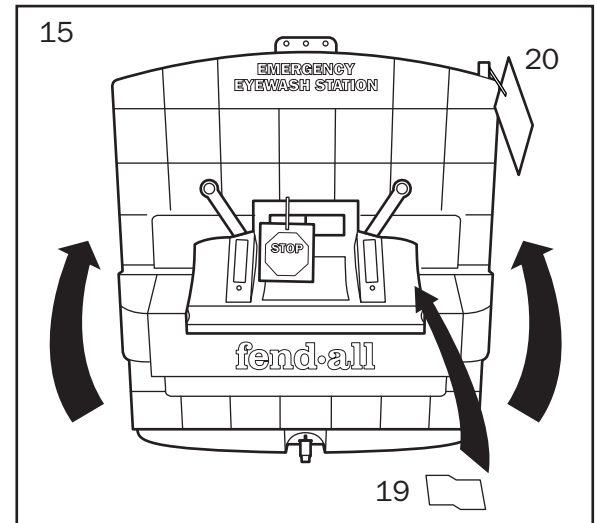

4

Maintenance and Inspection Mantenimiento e inspección Entretien et inspection

- Do not lift activating door during inspection, as it will start fluid flow. Once fluid flow has started, it cannot be stopped.
 - Inspect all eyewash stations monthly to ensure proper operating conditions.
 - Inspection records must be kept with the unit.
 - The cartridge fluid expiration date is printed on each black strap and on the front face of each cartridge. Cartridges must be replaced on or before expiration date.
 - Install new cartridges as described in "Cartridge Installation."
 - If "Warning Service Immediately" notice is visible or if the activating door is open, replace cartridges immediately.
 - Cover should be securely in place, but can be carefully removed to inspect cartridges.
 - Drain must be in closed position, with handle turned straight back.
 - Keep area around and under Pure Flow 1000 clear of obstruction and debris.
-
- No levante la puerta de activación durante la inspección, ya que esto iniciará el flujo de fluido. Una vez iniciado el flujo del fluido, éste no puede detenerse.
 - Inspeccione todas las estaciones de lavavojos una vez al mes para asegurarse de que las condiciones de operación sean correctas.
 - Se deben mantener los registros de inspección junto con la unidad.
 - La fecha de caducidad del fluido del cartucho aparece impreso en cada correa negra y en la cara frontal de cada cartucho. Deben reemplazarse los cartuchos en o antes de la fecha de caducidad.
 - Instale cartuchos nuevos tal como se describe en la sección "Instalación de los cartuchos".
 - Si el aviso de advertencia de servicio inmediato, "Advertencia, Repare Inmediatamente", queda visible o si la puerta de activación está abierta, reemplace los cartuchos de inmediato.
 - La cubierta debe estar firmemente en posición, pero se la pueda quitar cuidadosamente para inspeccionar los cartuchos.
 - El drenaje debe estar en la posición cerrada, con el mango girado directamente hacia atrás.
 - Mantenga el área alrededor y debajo de la unidad Pure Flow 1000 libre de obstrucción y desechos.
-
- Ne pas soulever la porte d'activation pendant l'inspection car le liquide commencerait à s'écouler. Une fois que le liquide a commencé à s'écouler, il est impossible de l'arrêter.
 - Le bassin oculaire doit être inspecté à chaque mois pour en assurer le bon fonctionnement.
 - Un dossier d'inspection doit être conservé avec le bassin.
 - La date de péremption du liquide de la cartouche est imprimé sur chaque sangle noire et sur l'avant de chaque cartouche. Remplacer les cartouches au plus tard à leur date de péremption.
 - Installer les nouvelles cartouches de la façon indiquée dans « Installation des cartouches ».
 - Si l'avertissement « Entretien immédiat requis » est visible ou si la porte d'activation est ouverte, remplacer les cartouches immédiatement.
 - Normalement, le couvercle doit toujours rester en place. Toutefois, on peut l'enlever délicatement pour inspecter les cartouches.
 - Le robinet de vidange doit être fermé, la manette tournée entièrement vers l'arrière.
 - Garder l'aire sous le bassin Pure Flow 1000 et autour de celui-ci libre d'obstructions et de débris.

5

Operation Funcionamiento Utilisation

- The unit is for emergency use only.
 - Tampering with the eyewash station may result in unit malfunctioning in an emergency situation.
 - In cases of severe eye contamination, the victim may need assistance to flush their eyes.
 - Instruct employees in the proper use of the Eyewash Station.
 - Regular training will keep employees aware of the location and proper use of eyewash devices.
 - The sooner eyes are flushed, the less likelihood of damage.
-
- La unidad sirve exclusivamente para uso de emergencia.
 - Una manipulación indebida de la estación de lavajos podría ocasionar un funcionamiento defectuoso de la unidad en una situación de emergencia.
 - En casos de contaminación grave de los ojos, la víctima podría necesitar asistencia para enjuagarse los ojos.
 - Instruya a los empleados sobre el uso correcto de la estación de lavajos.
 - Una capacitación regular mantendrá a los empelados al tanto de la ubicación y uso correcto de los dispositivos de lavajos.
 - Cuanto antes se enjuaguen los ojos, menor será la probabilidad de sufrir daños.
-
- Cet appareil doit être réservé aux situations d'urgence.
 - S'il est manipulé inutilement, il pourrait ne pas fonctionner correctement quand surviendra une urgence.
 - En cas de contamination oculaire grave, il se peut que la victime ait besoin d'aide pour rincer ses yeux.
 - Montrer aux employés comment utiliser le bassin oculaire.
 - Des mesures de formation régulières leur permettront de se souvenir facilement de l'emplacement du bassin et de son fonctionnement.
 - Plus le rinçage des yeux se fait rapidement après la contamination, plus la probabilité d'éviter une blessure est élevée.

1. Pull handle on the activating door. This action will expose basin and initiate flow.

2. The injured person lowers head into flow.

3. Using thumb and forefingers, fully open eyelids and flush eyes for 15 minutes.

4. After flushing, seek medical attention immediately.

5. Notify safety and supervisory personnel that unit has been used and new cartridges must be installed.

1. Tire del mango de la puerta de activación. Esta acción dejará expuesto el lavabo e iniciará el flujo.

2. La persona lesionada debe bajar la cabeza hacia el flujo.

3. Usando el pulgar y los dedos índice, abra los párpados completamente y enjuague los ojos durante 15 minutos.

4. Después de enjuagarlos, obtenga atención médica inmediatamente.

5. Notifique al personal de seguridad y de supervisión que se ha usado la unidad y que deben instalarse cartuchos nuevos.

1. Tirer la poignée de la porte d'activation. Le bassin apparaît et le jet de liquide se déclenche.

2. La victime doit baisser la tête dans le jet.

3. Garder les paupières ouvertes avec le pouce et l'index et rincer l'œil pendant 15 minutes.

4. Après le rinçage, consulter immédiatement un médecin.

5. Aviser le personnel de sécurité et de supervision que le bassin a été utilisé et qu'il faut installer de nouvelles cartouches.

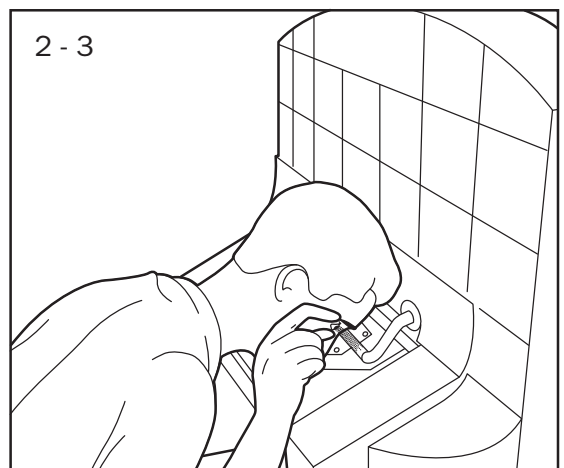
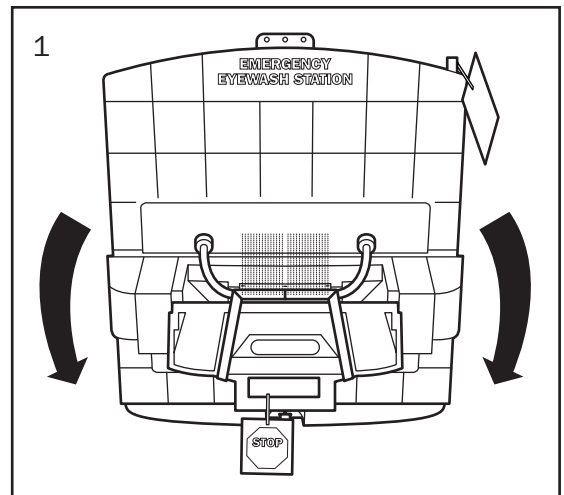

6

Replacing Cartridges after Use **Reemplazo de los cartuchos después del uso** **Remplacement des cartouches après usage**

1. Place suitable container under the drain.
2. Open drain spigot by turning handle forward.
3. When empty, close drain spigot by turning handle back.
4. Dispose of fluid down a regular waste drain.
5. Remove cover.
6. Raise reservoir by lifting from below until it locks in position with two latching tabs.
7. Slide nozzles out of the slots in the nozzle plate by gently lifting tubing up at nozzle connection and pulling straight out of nozzle plate.
8. Remove used cartridges.
9. Remove activating straps by prying up center pin of fastener and pulling fastener body out of door.
10. Wipe down basin and door with a damp cloth.
11. Replace cartridges as detailed in "Cartridge Installation."

1. Coloque un recipiente apropiado debajo del drenaje.
2. Abra la llave de drenaje girando el mango hacia adelante.
3. Cuando esté vacío, cierre la llave de drenaje girando el mango a la posición inicial.
4. Deseche el fluido por un desagüe común para desechos.
5. Desmonte la cubierta.
6. Eleve el depósito levantándolo desde abajo hasta que se bloquee en posición mediante las dos lengüetas de retención.
7. Deslice las boquillas fuera de las ranuras en la palca de boquillas levantando delicadamente las tuberías en la conexión de las boquillas hacia arriba y tirando de ellas directamente fuera de la placa de boquillas.
8. Retire los cartuchos usados.
9. Retire las correas de activación haciendo palanca en el pasador central del sujetador y quitando el cuerpo del sujetador por la puerta.
10. Limpie el lavabo y la puerta con un paño húmedo.
11. Reemplace los cartuchos tal como se explica con detalles en la sección "Instalación de los cartuchos."

1. Mettre un contenant adéquat sous le robinet de vidange.
2. Ouvrir le robinet en ramenant la manette vers l'avant.
3. Quand le liquide cesse de s'écouler, tourner la manette vers l'arrière pour fermer le robinet.
4. Jeter le liquide dans un drain d'évacuation ordinaire.
5. Retirer le couvercle.
6. Soulever le réservoir par le dessous jusqu'à ce que les deux pattes de verrouillage se bloquent en position.
7. Soulever délicatement les tubes des gicleurs à leur point de raccordement avec les gicleurs et tirer les gicleurs hors des fentes de la plaque des gicleurs.
8. Enlever les cartouches usagées.
9. Détacher l'ergot central de l'attache des sangles d'activation et éloigner l'attache de la porte pour libérer les sangles.
10. Essuyer le bassin et la porte avec un linge humide.
11. Installer les cartouches de la façon indiquée dans « Installation des cartouches ».

7

Replacing Cartridges when Expired **Reemplazo de los cartuchos al caducar éstos** **Remplacement des cartouches à la date de péremption**

1. The cartridge fluid expiration date is printed on each black strap and on the front face of each cartridge. Cartridges must be replaced on or before expiration date.
2. Cut activating straps.
3. Remove cover.
4. Follow directions as detailed in "Replacing Cartridges after Use" and "Cartridge Installation."
5. Cartridges are full and weigh 33 lbs. (15 kg) each.
6. Dispose of properly. Cartridges may be drained and disposed of as regular waste.

1. La fecha de caducidad del fluido del cartucho aparece impreso en cada correa negra y en la cara frontal de cada cartucho. Deben reemplazarse los cartuchos en o antes de la fecha de caducidad.
2. Corte las correas de activación.
3. Desmonte la cubierta.
4. Siga las instrucciones detalladas en las secciones "Reemplazo de los cartuchos después del uso" e "Instalación de los cartuchos".
5. Los cartuchos están llenos y pesan 15 kg (33 libras) cada uno.
6. Deséchelos correctamente. Los cartuchos pueden drenarse y desecharse como un residuo común.

1. La date de péremption du liquide de la cartouche est imprimé sur chaque sangle noire et sur l'avant de chaque cartouche. Remplacer les cartouches au plus tard à leur date de péremption.
2. Couper les sangles d'activation.
3. Retirer le couvercle.
4. Suivre les instructions qui figurent dans « Remplacement des cartouches après usage » et « Installation des cartouches ».
5. Les cartouches pleines pèsent 15 kg (33 livres) chacune.
6. Se débarrasser des cartouches de la façon indiquée. Elles peuvent être vidées puis jetées comme un déchet ordinaire.



Pure Flow 1000® Parts and Accessories **Repuestos y accesorios de la unidad Pure Flow 1000®** **Pure Flow 1000® Pièces et accessoires**

Product	Description
32-001050-0000	Set of Eyesaline Fluid Cartridges for Pure Flow 1000
32-001060-0000	Universal Cart for Pure Flow 1000
32-001051-0000	Wall Bracket for Pure Flow 1000
32-000107-0000	Emergency Eyewash Sign
32-001012-0000	Pure Flow 1000 Replacement Parts Kit
32-001013-0000	Replacement cover for Pure Flow 1000
32-001014-0000	Installation Video and Improvement Kit

Producto	Descripción
32-001050-0000	Conjunto de cartuchos de fluido Eyesaline para la unidad Pure Flow 1000
32-001060-0000	Carro universal para la unidad Pure Flow 1000
32-001051-0000	Soporte de pared para la unidad Pure Flow 1000
32-000107-0070	Letrero de lavajos de emergencia
32-001012-0070	Juego de repuestos de reemplazo para la unidad Pure Flow 1000
32-001013-0070	Cubierta de reemplazo para la unidad Pure Flow 1000
32-001014-0000	Vídeo de instalación y juego de mejoras

Produit	Description
32-001050-0000	Jeu de cartouches de solution Eyesaline pour le bassin Pure Flow 1000
32-001060-0000	Chariot universel pour le bassin Pure Flow 1000
32-001051-0000	Support mural pour le bassin Pure Flow 1000
32-000107-0022	Affiche d'avertissement du bassin oculaire
32-001012-0022	Jeu de pièces de rechange pour le bassin Pure Flow 1000
32-001013-0022	Couvercle de rechange pour le bassin Pure Flow 1000
32-001014-0000	Vidéo d'installation et trousse d'amélioration